

## Sænkgnistbearbejdning Metoder

### Gnisterosiv gravering

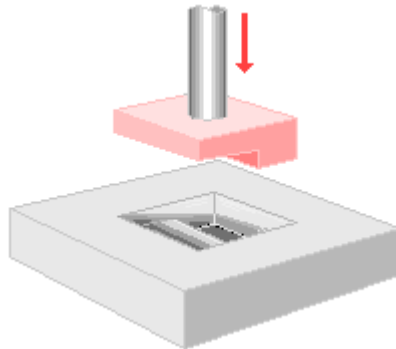

*Gnisterosiv gravering*

Anvendes ved sænkning og prægning af komplicerede hulheder i f.eks. formværktøj.

### Gnisterosiv slibning

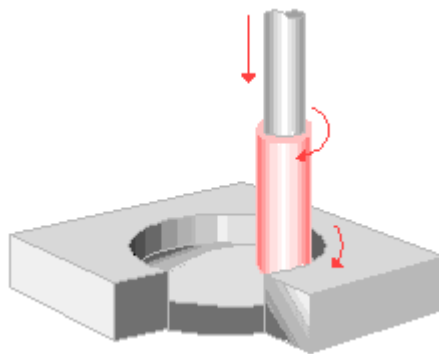

*Gnisterosiv slibning*

Anvendes til profilering af komplicerede hulheder i f.eks. formværktøj.

### Gnisterosiv boring

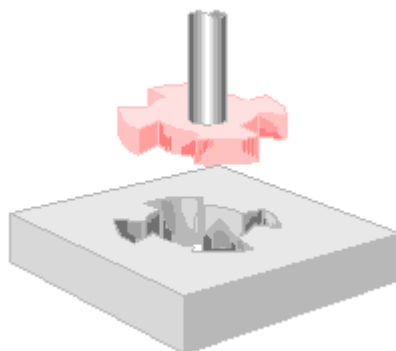

*Gnisterosiv boring*

Anvendes til boring af gennemgående komplicerede hulheder i f.eks. snit og formværktøj.

## *Sænkgnistbearbejdning Metoder*

### **Gnisterosiv skæring**

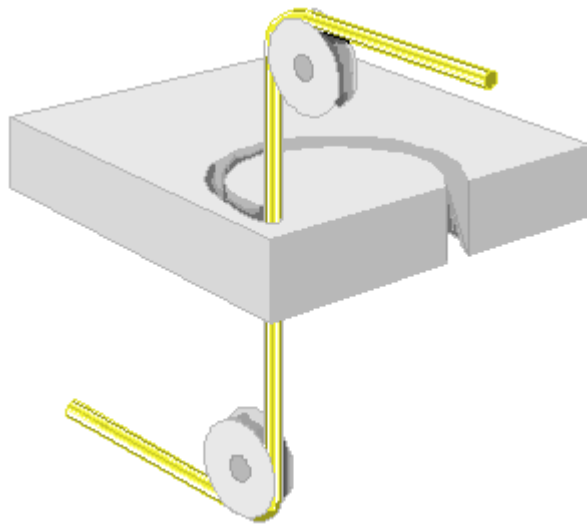

### *Gnisterosiv skæring*

Anvendes til skæring af gennemgående komplicerede konturer i f.eks. snit og formværktøj, på CNC-styrede maskiner