

Værktøjslærelære Snitgangen

Snitgang

Figur 1.

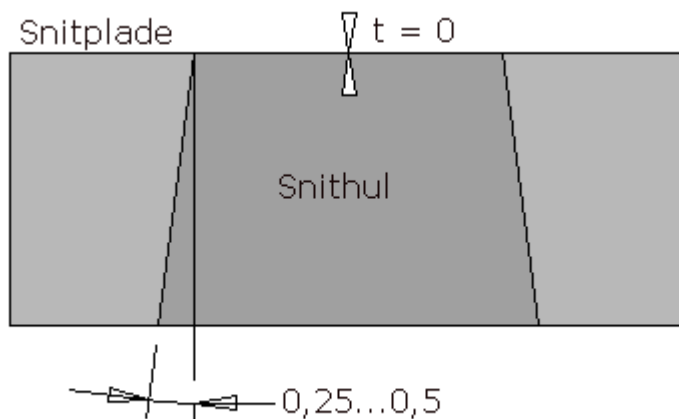

Figur 1 egner sig til stansning i
pladematerialer < 1 mm

Blød plade ca. 0,5 grader slip.

Hård plade ca 0,25 grader slip

Figur 2.

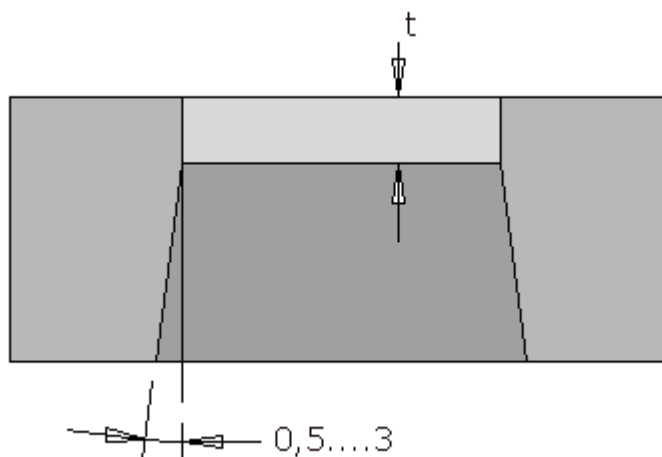

Figur 2 egner sig til stansning i
pladematerialer < 1 mm

Blød plade ca. 3 grader slip.

Hård plade ca 0,5 grader slip

Værktøjslærelære Snitgangen

Figur 3.

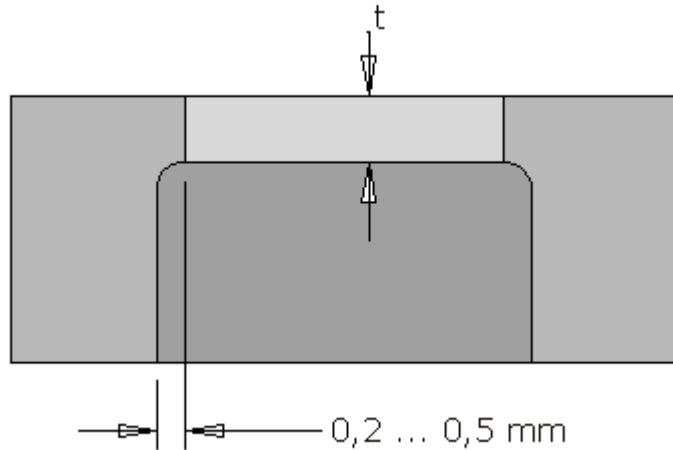

Figur 3 egner sig til stansning i
pladematerialer < 1 mm

Blød plade ca. 0,5 mm frigang.

Hård plade ca 0,2 mm frigang

Skærets bredde = t (figur 2 og 3)

Ved pladetykkelse fra:	0,5 1 mm	t = 2 mm
	>1...2 mm	t = 4 mm
	>2...3 mm	t = 6 mm
	>3 ...6 mm	t = 10 mm